

84.2 KARTA KATALOGOWA DOWN CLIP ACOUSTIC AP3 $\alpha_w = 0,95$

Przeznaczenie wyrobu:

Sufitowe panele akustyczne Down Clip przeznaczone są do stosowania wewnętrznego w celu poprawy komfortu akustycznego pomieszczeń. Sugerowane obszary zastosowań: budynki użyteczności publicznej w tym: szpitale, lokale gastronomiczne, farmaceutyczne, hotele, szkoły, porty lotnicze, dworce, budynki administracyjno- biurowe, sale widowiskowe.

Charakterystyka wyrobu:

Kasetony sufitowe o wymiarach 600x600x25 mm tworzą gładką, ściśle zamkniętą powierzchnię. Kasetony wykonane są z blachy stalowej o grubości 0,4- 0,5 mm. W celu nadania odpowiednich parametrów akustycznych zastosowano perforację oraz wkład akustyczny. Niewidoczną konstrukcję nośną stanowią specjalne stalowe profile.

Parametry akustyczne:

Współczynnik pochłaniania dźwięku- $\alpha_w = 0,95$
Klasa pochłaniania dźwięku- A

Klasyfikacja ogniowa:

Reakcja na ogień:
A1- dot. coil coating
A2-s2, d0 - dot. lakierowania proszkowego

Przezierność- c.a. 25%

Atesty i aprobaty:

Deklaracja Właściwości Użytkowych zgodna z normą PN- EN 13964:2014-05
Atest Higieniczny PZH:
B-BK-60211-0585/19

Parametry techniczne:

- waga konstrukcji - 1,44 kg/m²
- waga kasetonów z wkładem akustycznym - c.a. 4,6 kg/m²

Montaż należy wykonać na pręcie gwintowanym $\varnothing 6$.

Normy spełniane przez wyrób:

PN- EN 13964:2014-05 Sufity podwieszane.
Wymagania i metody badań.
PN- EN 11654:1999 Akustyka- Wyroby dźwiękochłonne używane w budownictwie- Wskaźnik pochłaniania dźwięku.

DOWN CLIP AKUSTYCZNY AP3

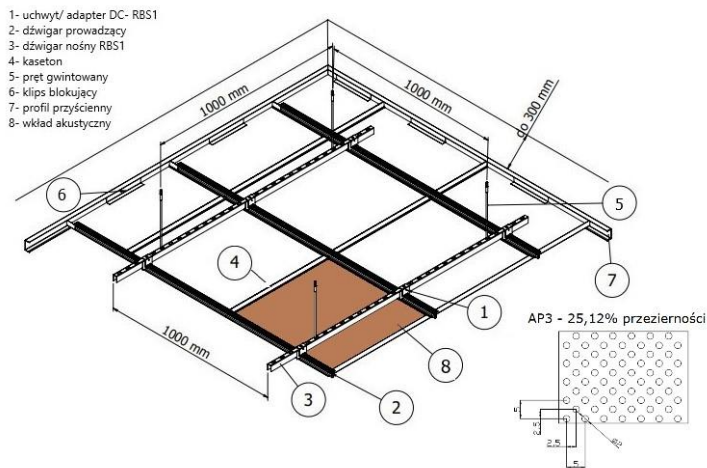

Wkład akustyczny:

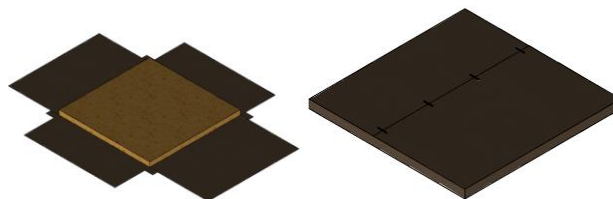

Średnie normatywne zużycie elementów konstrukcyjnych:

- panel 600x600x25 mm	- 2,78 szt./m ²
- dźwigar prowadzący 4000 mm	- 0,42 szt./m ²
- dźwigar nośny 4000 mm	- 0,21 szt./m ²
- łącznik dźwigara prowadzącego	- 0,42 szt./m ²
- łącznik dźwigara nośnego	- 0,21 szt./m ²
- uchwył/ adapter DC- RBS1	- 1,39 szt./m ²
- pręt gwintowany $\varnothing 6$ mm	- 0,70 szt./m ²
- klips blokujący panele docinane	- wg. potrzeb
- profil „C”	- wg. obrysu
- wkład akustyczny 600x600x30 mm	- 2,78 szt./m ²



BARWA SYSTEM

www.barwasystem.pl

e-mail: barwasystem@barwasystem.pl

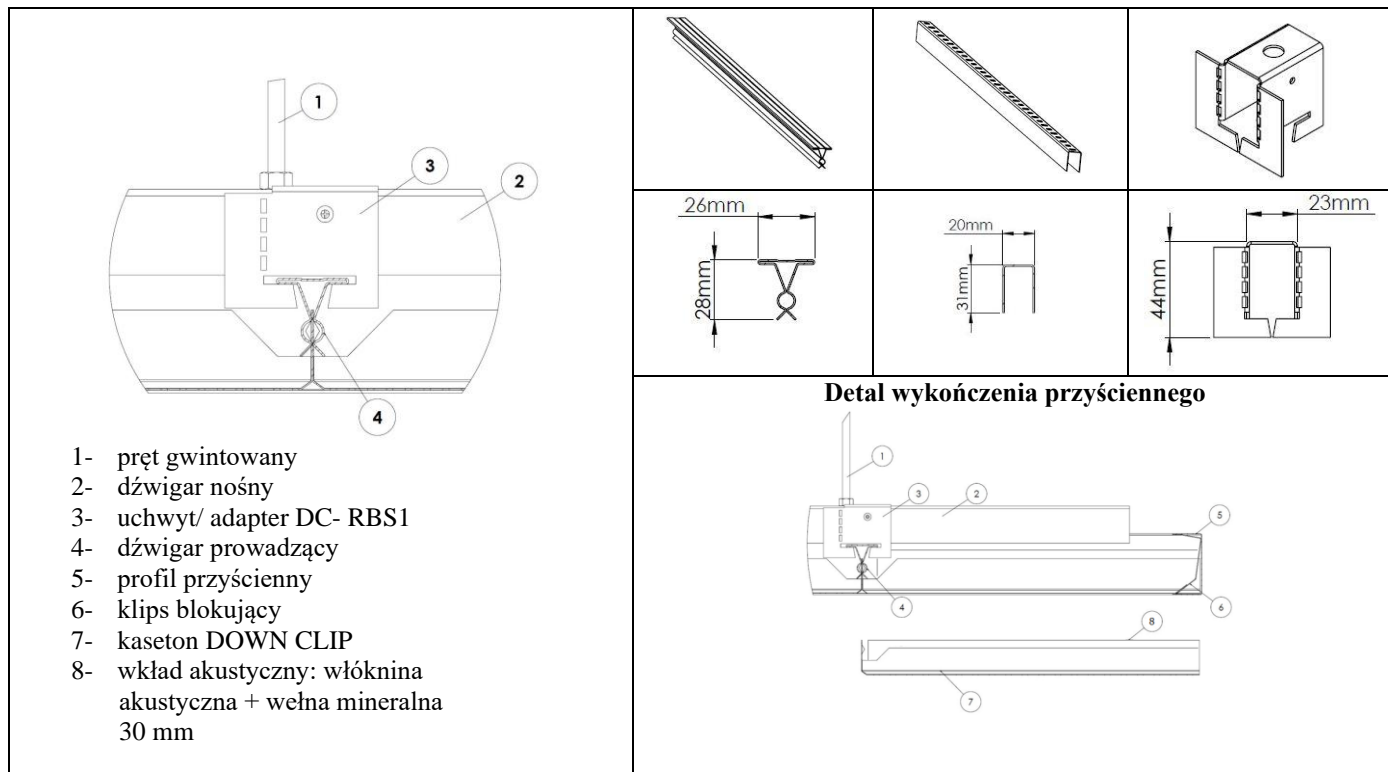

WYD.1

BARWA SYSTEM sp. z o.o.

NIP: PL 739-28-75-782

Zakład Produkcyjny i Dział Handlowy
11-034 Stawiguda, ul. Przemysłowa 21
tel. (89) 522-09-10, fax. (89) 522-09-20

Zarejestrowana przez Sąd Rejonowy
w Olsztynie, VIII Wydział Gospodarczy
Krajowego Rejestru Sądowego pod numerem
KRS 0000132000 Nr w BDO 000009110
Kapitał Zakładowy 180.000 PLN

Biuro:
40-683 Katowice, ul. Barcelońska 1
tel. (32) 290-65-01
61-334 Poznań, ul. Ćmielowska 8
tel./fax: (66) 827-46-13

Produkcja i sprzedaż sufitów oferowanych przez BARWA SYSTEM Sp. z o.o. objęte są certyfikatem ISO 9001:2015.